

СХЕМЫ ЭЛЕКТРИЧЕСКИЕ ПОДКЛЮЧЕНИЯ СКМ-2

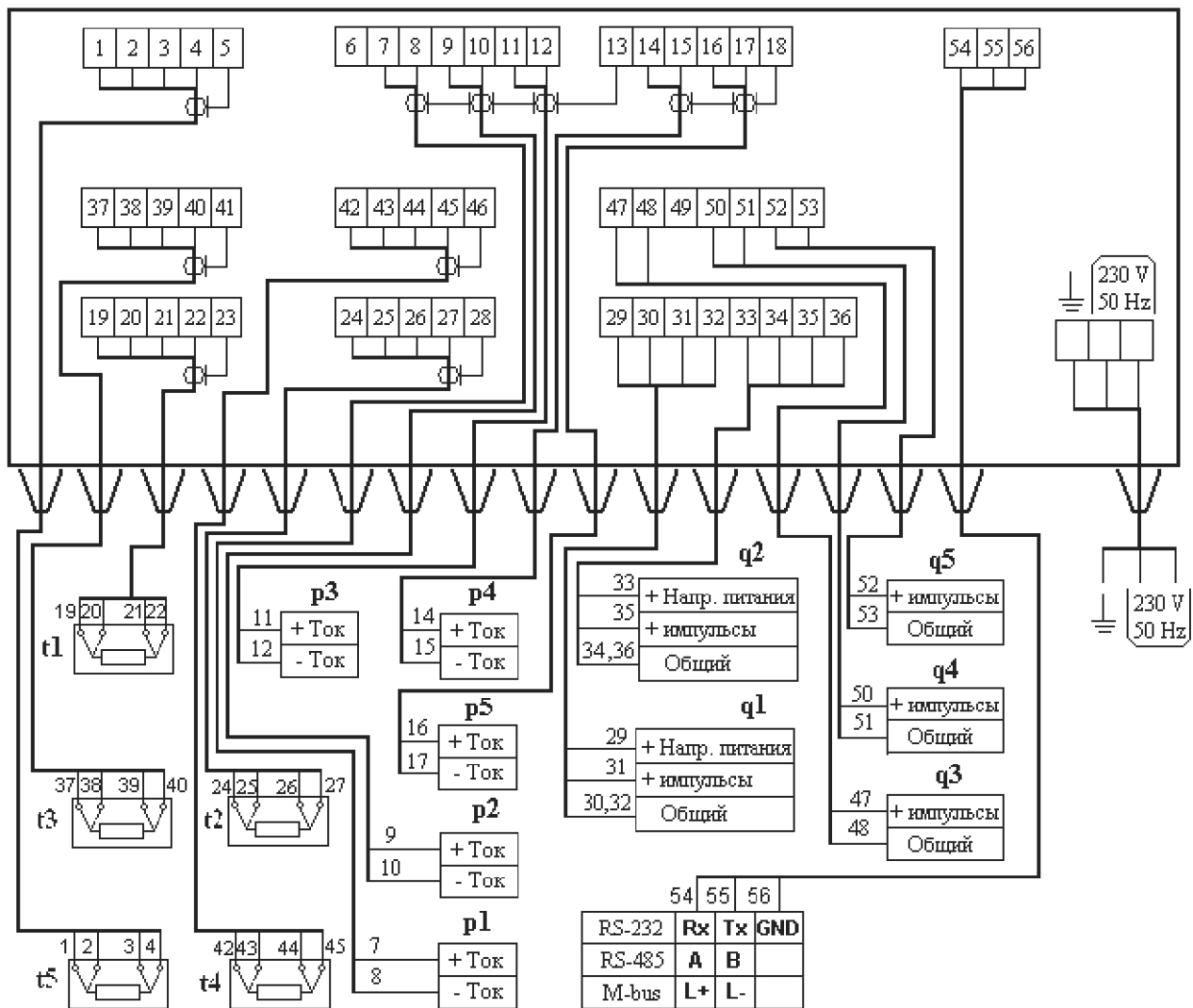

Примечания

- 1 На рисунке представлена схема подключения преобразователей давления, имеющих собственный источник питания. Другие варианты подключения представлены ниже.
- 2 При использовании алгоритма «3 – зима/лето» для вычисления тепловой энергии, схема подключения преобразователя расхода q2 представлена ниже.
- 3 Тип импульсного выходного сигнала датчиков потока – пассивный (открытый сток), либо активный с напряжением высокого уровня импульса до плюс 3,5 В, низкого уровня импульса, от 0 до 0,5 В.
- 4 Подключение преобразователей необходимо выполнять экранированным кабелем с сечением жил не менее 0,12 мм². При длине линий связи более 100 метров подключение преобразователей рекомендуется выполнять экранированными кабелями сечением жил не менее 0,35 мм² (например КММ 4x0,35). Каждый из экранов должен быть заземлен путем соединения с контактами 5, 13, 18, 23, 28, 41, 46 клеммной колодки вычислителя. Клемма заземления сетевой колодки должна быть соединена с контуром заземления медным проводом сечением 1-1,5 мм². Использовать для подключения неэкранированные кабели допускается только в случае коротких расстояний (до 5м). При подключении преобразователей температуры по двухпроводной схеме суммарное сопротивление жил используемого отрезка кабеля должно быть не более 0,5 Ом. Длины кабелей в парных каналах должны отличаться не более, чем на 2%.
- 5 Подключение преобразователей расхода ЭСДМ-01 и ЭСДУ-01 необходимо выполнять экранированным кабелем с сечением жил не менее 0,35 мм², при этом сопротивление жил должно быть не более 2,5 Ом при длине линии связи не более 200 м.
- 6 Вычислитель необходимо подключать к сети переменного тока через внешний выключатель (на ток не менее 0,16А) неэкранированным двухжильным кабелем сечением не менее 0,5мм².